

Ceci n'est pas un jouet. Destiné aux adultes.

Contenu de la boîte :

- 1 **sachet** châssis :
- 5 tampons (1 en plus)
- 4 ancrs de halage
- 1 cylindre de frein
- 2 tringleries de frein
- 1 réservoir d'air
- 1 vanne charmille
- 4 marchepieds latéraux
- 2 volants de frein
- 2 volants de cuve
- 2 x 3 manettes de frein
- 1 tuyau de pression
-
- 1 **sachet** groupe cuve :
- 2 cuveaux
- 2 cône inférieur de container
- 2 tuyaux vidage
- 2 ½ tuyaux mélangeur
-
- 1 **sachet** a bulle :
- 2 containers avec pattes
-
- 1 **sachet** caillebottis :
- 2 caillebottis
-
- 1 **planche** de photo gravure
-
- **Sachet** visserie :
- 2 vis M 1.6 x 6
- 4 paliers laiton
- 2 attelages à élongation
- Billes de lest
-
- 1 châssis
-
- Décalques
-
- Notice de montage

Outillage conseillé :

Cutter a lame neuve, préférence 30°

Pince coupante a bords droits

Foret divers : 0.6 , 0.8 , 1.0 ...

Lime fine plate (choisir un modèle très doux)

Colle cyanoacrylate fournie (**Ne pas utiliser de**

colle 21)

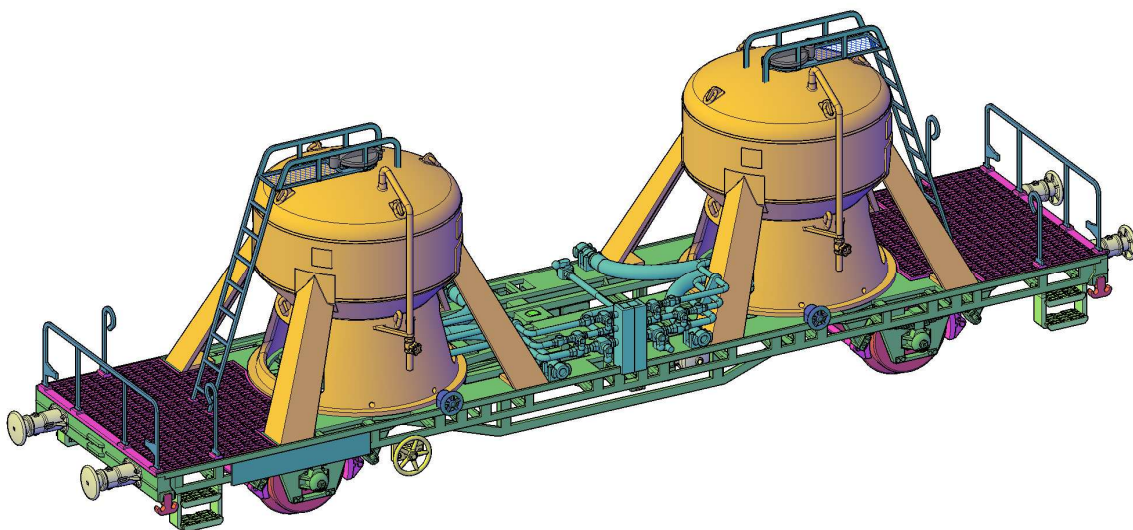

Les pièces constitutives sont pré dégrappées, elles nécessitent un contrôle et quelques ajustements... c'est de la résine donc c'est fragile ne pas repercer de trous a la drill a main car risque de blocage du foret entrainant l'éclatement de la pièce, **toujours utiliser une perceuse a main électrique....**

IMPORTANT : Les pliages se font toujours ½ gravure à l'intérieur du pli... sauf spécification contraire. Bien ébavurer les pièces en arasant soigneusement les attaches, l'utilisation d'une pince coupante à bord droit vous simplifiera grandement la vie et vous évitera des limages fastidieux.

Le montage d'un wagon en impression 3 D nécessite des précautions...

Comme vous ne pourrez pas faire marche AR avec les pièces collées à la colle cyano... veuillez vérifier que tous les trous recevant des tenons aient assez de jeu, au besoin repercer en tenant compte de l'avertissement de 1 ère page... **valider tous vos montages par une présentation sans colle...**

Prenez votre temps, le montage ne présente pas de difficultés particulières.

Attention les pièces sont dégrappées mais peuvent présenter des restes de supports d'impression.

Les surfaces de contact devront être poncées au papier fin (120 / 150) les calles a poncer « colle21 » sont idéales pour ce travail.

Le collage des caillebotis ne nécessite que peu de colle sinon vous boucherez les mailles...

Le dégrappage des pièces en métal se feront à l'aide d'une pince coupante a bords droits.

Attention lors du montage des paliers l'ajustement est légèrement serré appuyez le a l'aide d'une lame de tournevis et maintenant la boîte de roulement, **SVP pas d'efforts sur le châssis...**

La mise en place des essieux se fera en écartant **doucement** les boîtes de roulement de chaque coté, un coté a la fois.

La peinture du modèle peut se faire directement à la bombe d'apprêt Tamiya couleur rouille ce qui évite une couche d'apprêt

On peindra en premier les containers assemblés en commençant par le dessous pour peindre l'intérieur des pattes de support

Les billes de lest seront collées a la colle à bois dans le cone inférieur.

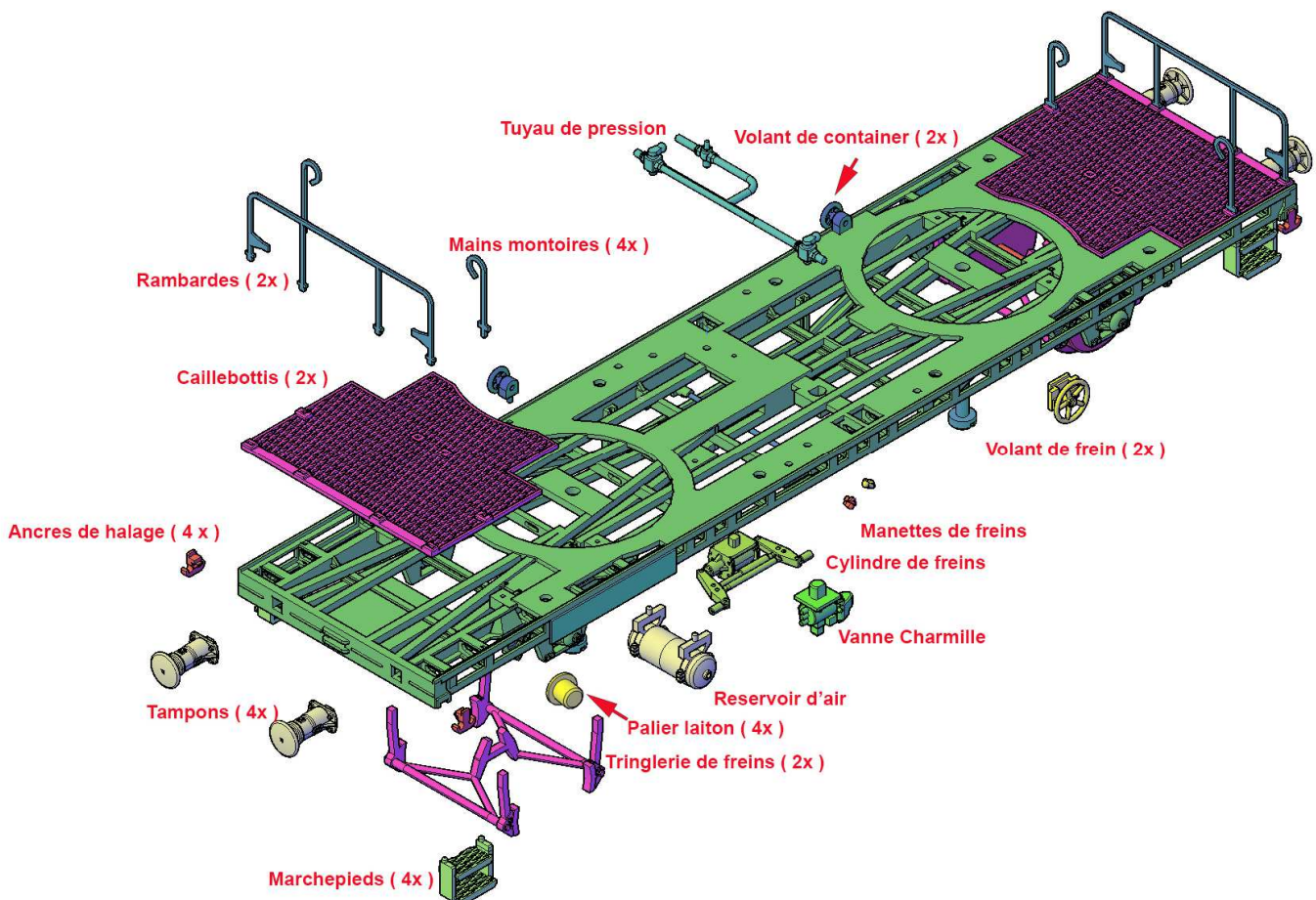

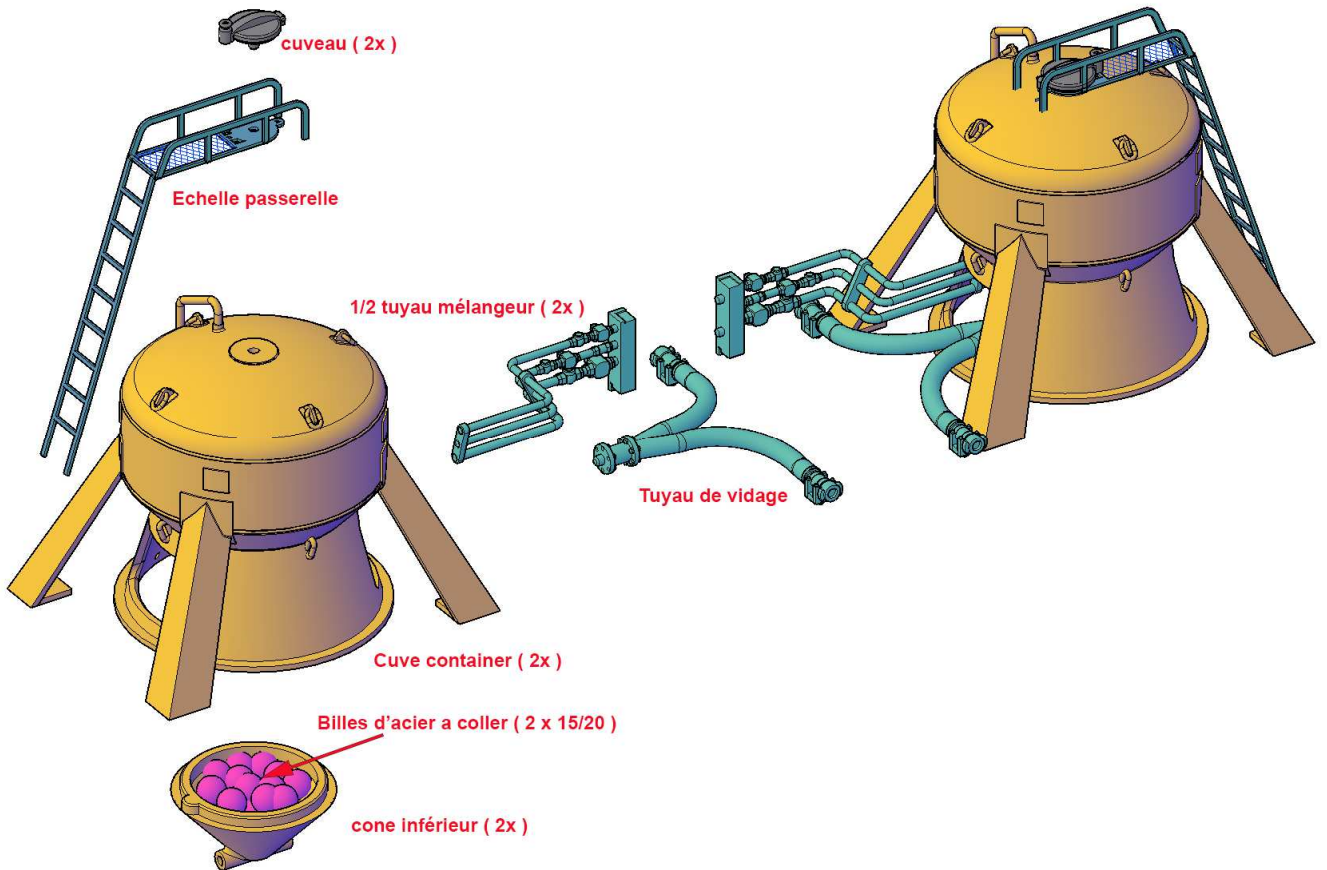

Octobre 2022